



DE



# ONBEST®

## Premium Schubkarre

Artikel-/Modellnummer:  
44263 Schubkarre 100 L



**Direkter, schneller Kontakt zum Verkäufer**

E-Mail-Adresse:  
**[kontakt@onbest-shop.de](mailto:kontakt@onbest-shop.de)**

Haben Sie noch eine Frage oder ein Anliegen zu Ihrem neuen Produkt?  
Dann zögern Sie nicht unseren Service zu kontaktieren  
und schreiben Sie einfach eine E-Mail ggf. mit Bildern.  
Wir möchten, dass Sie glücklich sind und helfen Ihnen gerne weiter!



## HINWEISE



**WICHTIG:** Bitte nehmen Sie sich vor der erstmaligen Nutzung Zeit, um die Anleitung vollständig und sorgfältig durchzulesen. Bewahren Sie die Anleitung zum späteren Nachschlagen auf. Falls Sie die Schubkarre weitergeben, achten Sie darauf, auch diese Anleitung weiterzugeben.



**ACHTUNG:** Folgen Sie den Sicherheitshinweisen und Montageanweisungen, um potenzielle Verletzungen oder Schäden am Produkt zu verhindern.

Nur für den Hausgebrauch, nicht für die gewerbliche Nutzung geeignet!

**Nicht für Kinder geeignet wegen verschluckbarer Kleinteile, Erstickengefahr.**

Prüfen Sie den Lieferumfang auf Vollständigkeit. Spätere Reklamationen können nicht akzeptiert werden.

Prüfen Sie zudem alle Elemente und Teile auf Schäden. Trotz umfangreicher Prüfungen besteht die Möglichkeit, dass selbst hochwertige Produkte während des Transports Schaden erleiden. In einem solchen Fall sollten Sie das Produkt nicht zusammenbauen, da defekte Teile potenzielle Gefahren und Gesundheitsrisiken darstellen können.

Nehmen Sie niemals Änderungen am Produkt vor! Jede Veränderung führt zum Verlust der Garantie und kann dazu führen, dass das Produkt unsicher wird, im schlimmsten Fall sogar Gefahren birgt.

Entnehmen Sie sämtliche Teile und Elemente aus der Verpackung und legen Sie sie auf die Oberseite des Kartons oder auf eine andere saubere Fläche. Dies dient dem Schutz Ihres neuen Produkts. Achten Sie dabei darauf, den Untergrund nicht zu beschädigen, insbesondere wenn Sie Werkzeuge verwenden.

Montieren Sie das Produkt vor Gebrauch vollständig.

**ONBEST®**

## HINWEISE

### TECHNISCHE DATEN:

Maße (Länge x Breite x Höhe)	142cm x 61cm x 60cm
Fassungsvermögen	100 Liter
Max. Ladekapazität bei gleichmäßiger Beladung	250 kg



### SICHERHEITSHINWEISE:

- Die Beladungsgrenze für die 100-Liter-Schubkarre beträgt maximal 250 kg (für 100L-Schubkarre).
- Lassen Sie Kinder niemals unbeaufsichtigt mit der Schubkarre arbeiten, da sie nicht für den Gebrauch als Spielzeug gedacht ist.
- Beladen Sie die Schubkarre nicht über die Seitenwände hinaus.
- Empfohlener Reifendruck 2 bar (30 psi).



### ENTSORGUNG:

Nach der Nutzung Ihres Produkts, achten Sie bitte darauf, die wertvollen Rohstoffe fachgerecht zu entsorgen, um eine ordnungsgemäße Wiederverwertung zu ermöglichen. Wenn Sie sich unsicher sind, wie Sie dies am besten bewerkstelligen, stehen Ihnen örtliche Entsorgungsbetriebe oder Wertstoffhöfe gerne zur Seite.

**ONBEST®**

# BAUTEILE



TEIL	NR.	STK.
	A	1
	B	1
	C	1
	D	1
	E	1
	F	1
M8X20	G	2
M8X25	H	5
M8X50	I	2
	J	5
	K	5
	L	7

**ONBEST®**

# BAUANLEITUNG

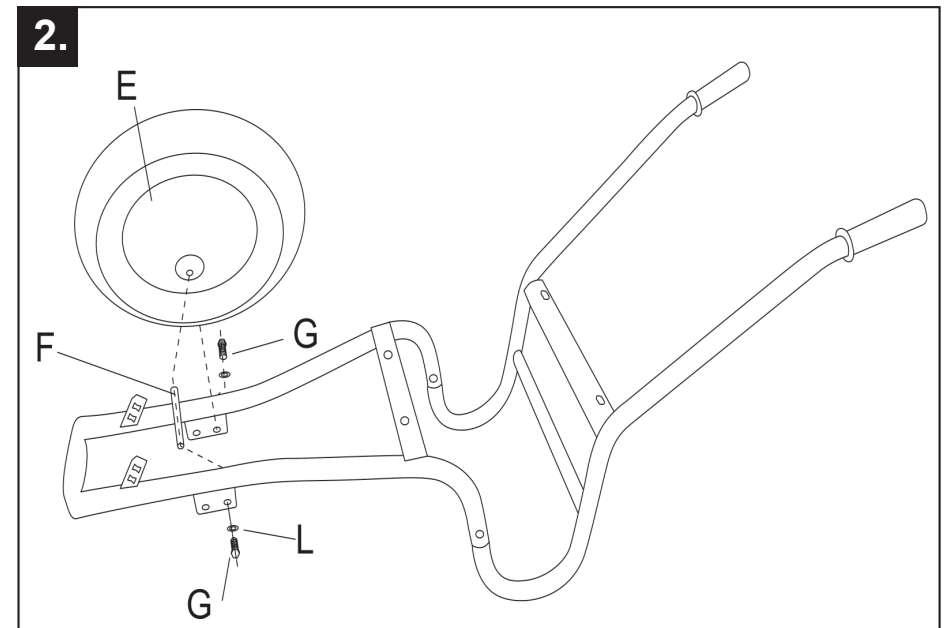
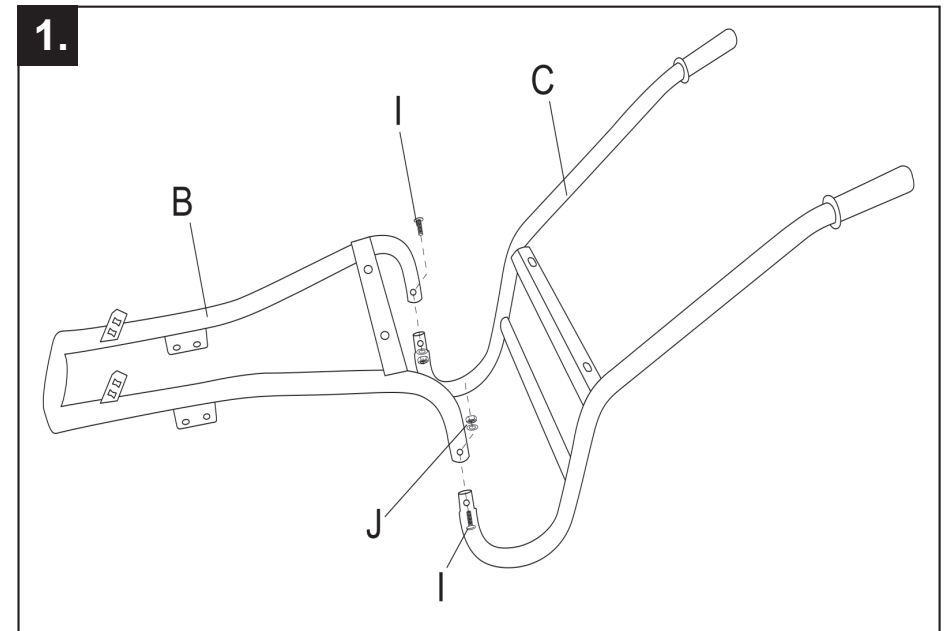

**ONBEST®**

# BAUANLEITUNG

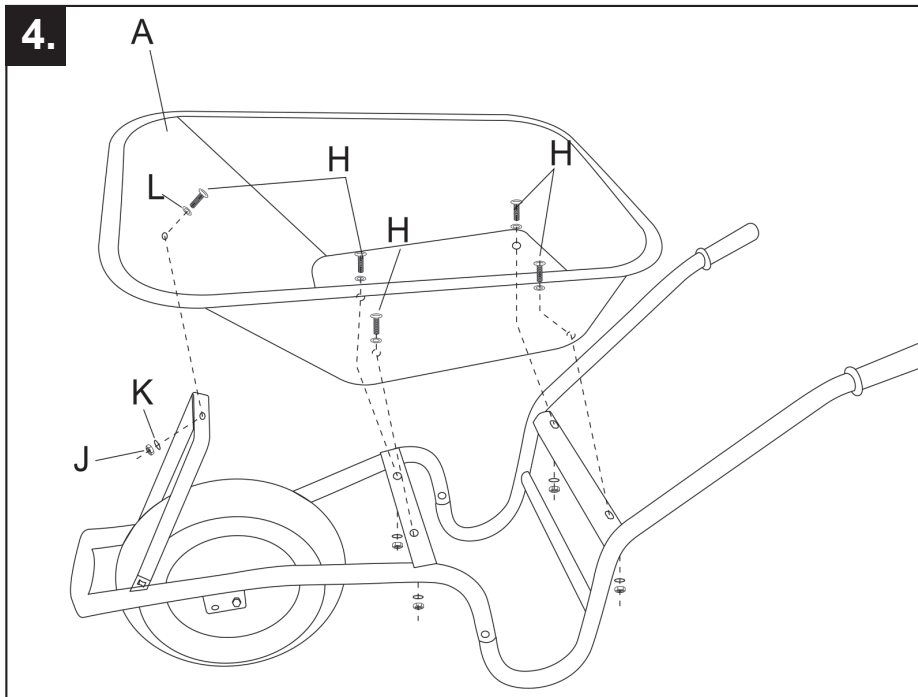
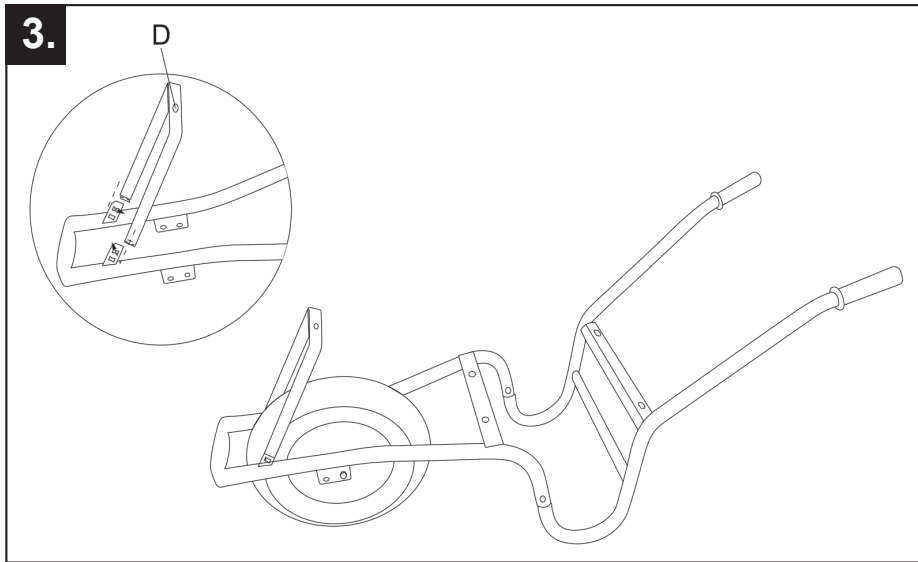

**ONBEST®**

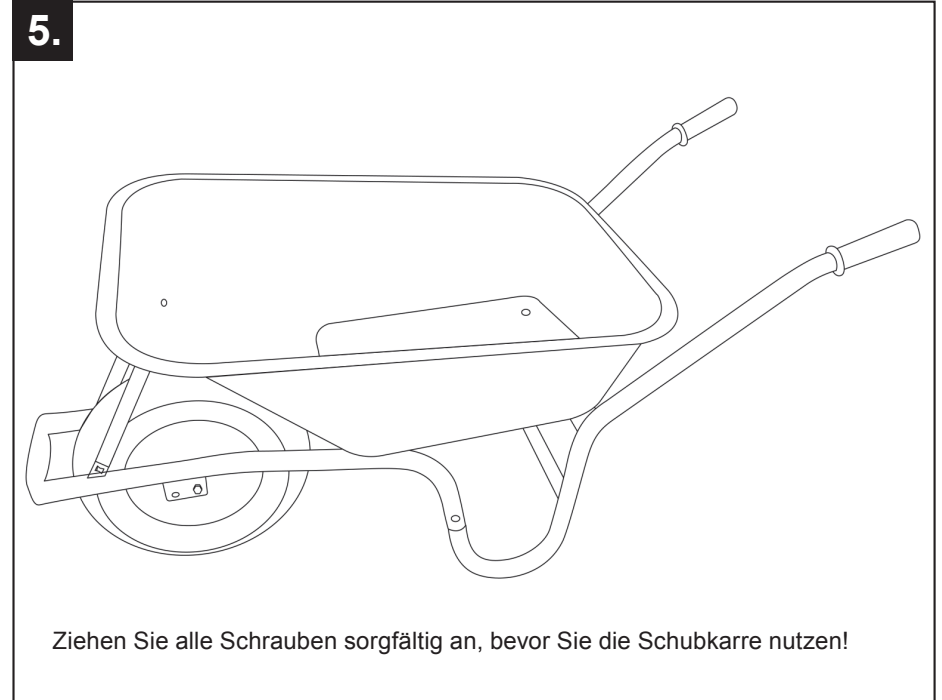

**ONBEST®**



Bäumer online GmbH  
Elly-Beinhorn-Str. 1  
48268 Greven  
[kontakt@onbest-shop.de](mailto:kontakt@onbest-shop.de)

Copyright by **ONBEST**<sup>®</sup>

Alle Rechte vorbehalten. Ohne schriftliche Zustimmung der Bäumer online GmbH darf dieses Handbuch, auch nicht auszugsweise, in irgendeiner Form reproduziert werden oder unter Verwendung elektronischer, mechanischer oder chemischer Verfahren vervielfältigt oder verarbeitet werden. Änderungen im Sinne des technischen Fortschritts können jederzeit ohne Ankündigungen vorgenommen werden. Das Handbuch wird regelmäßig korrigiert. Für technische und drucktechnische Fehler und ihre Folgen übernehmen wir keine Haftung.

Stand 2023/10

