

ONBEST®

Transportwagen TC550-205L



ORIGINAL BETRIEBSANLEITUNG

Wir gratulieren Ihnen zum Kauf eines Produktes der Marke ONBEST.
Bitte lesen Sie die Bedienungsanleitung vor der ersten Verwendung
sorgfältig durch und machen Sie sich mit Ihrem Produkt vertraut!

Dieses Handbuch enthält wichtige Hinweise zur Sicherheit, zum Aufbau, zur Bedienung, zur Wartung, zur Lagerung und zur Fehlersuche bei Problemen. Bewahren Sie diese Anleitung an einem sicheren Ort auf und stellen sie Sicher, dass diese Informationen auch für andere Nutzer immer verfügbar sind. Angesichts der ständigen technologischen Weiterentwicklungen und Anpassungen an die neuesten EU Standards können technische und optische Änderungen ohne vorherige Ankündigung durchgeführt werden. Die Bilder in diesem Handbuch dienen nur zur Veranschaulichung und können vom gelieferten Produkt abweichen. Es können keine Rechtsansprüche im Bezug auf die Betriebsanleitung geltend gemacht werden. Kontaktieren Sie Ihren Händler bei Unklarheiten, Fragen oder im Zweifelsfall.



Lesen Sie bitte diese Bedienungsanleitung sorgfältig durch, bevor Sie das Gerät in Betrieb nehmen. Bewahren Sie diese Anleitung an einem sicheren Ort auf und stellen sie Sicher, dass diese Informationen auch für andere Nutzer immer verfügbar sind. Machen Sie sich mit den folgenden Informationen vertraut, um mögliche Schäden an Leben, Gesundheit oder Eigentum von Benutzer und Mitmenschen zu vermeiden.

INHALTSVERZEICHNIS

PRODUKTBESCHREIBUNG	3
LIEFERUMFANG / TEILELISTE	4
MONTAGELEITFADEN	6
TECHNISCHE DATEN	10
SICHERHEITSSYMBOLS	10
NUTZUNGSBEDINGUNGEN	11
BESTIMMUNGSGEMÄSSE VERWENDUNG	11
PRODUKTSCHULUNG	12
SICHERHEITSANWEISUNGEN	12
AUSPACKEN	12
MONTAGE	13
BEDIENUNG	13
ANKOPPELN AN EIN ZUGFAHRZEUG	13
WARTUNG UND LAGERUNG	14
KUNDENDIENST	15
ERSATZTEILE	15
ENTSORGUNG	15
GEWÄHRLEISTUNG	15









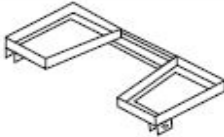

PRODUKTBESCHREIBUNG

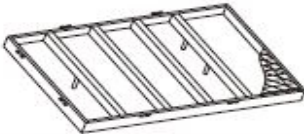











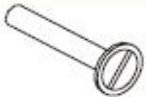

A	Gitterrahmen	E	Deichselkupplung
B	Rad	F	Deichsel
C	Hinterachse	G	Vorderachse
D	Führunggriff		

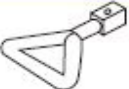
LIEFERUMFANG / TEILELISTE



TEIL	NR.	STK.
	L1	1
	L2	1
	L3	8
	L4	1
	L5	2
	L6	4
	L7	1
	L8	3
	L9	3
	L10	4
	L11	4
	L12	2



TEIL	NR.	STK.
	L13	1
	L14	1
 M8 x 60	L15	1
 M8	L16	1
 M8	L17	1
	L18	1
	L19	1
 M8	L20	2
 M8	L21	2
	L22	1
	L23	1
	L24	1
	L25	1

MONTAGELEITFADEN

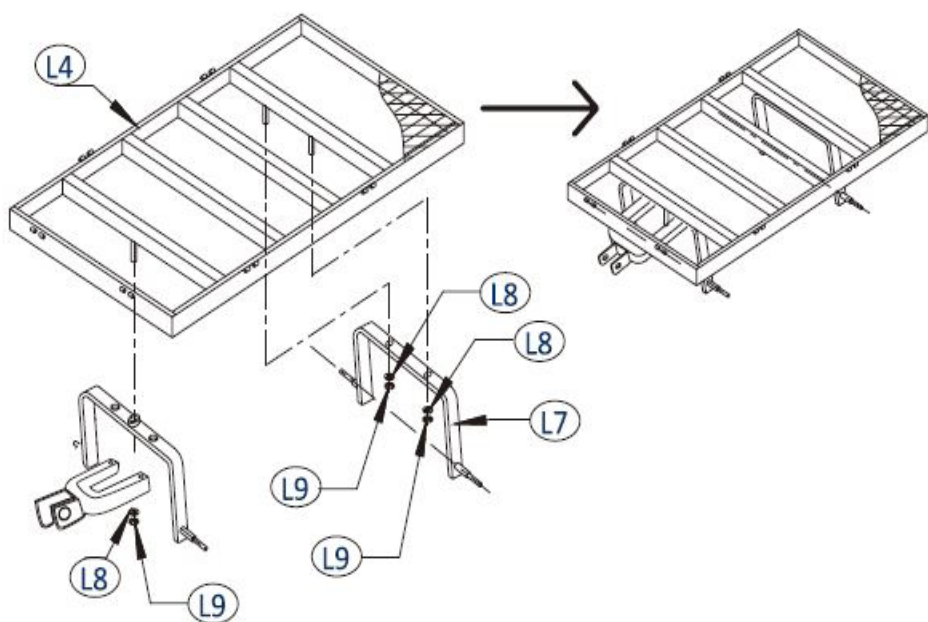
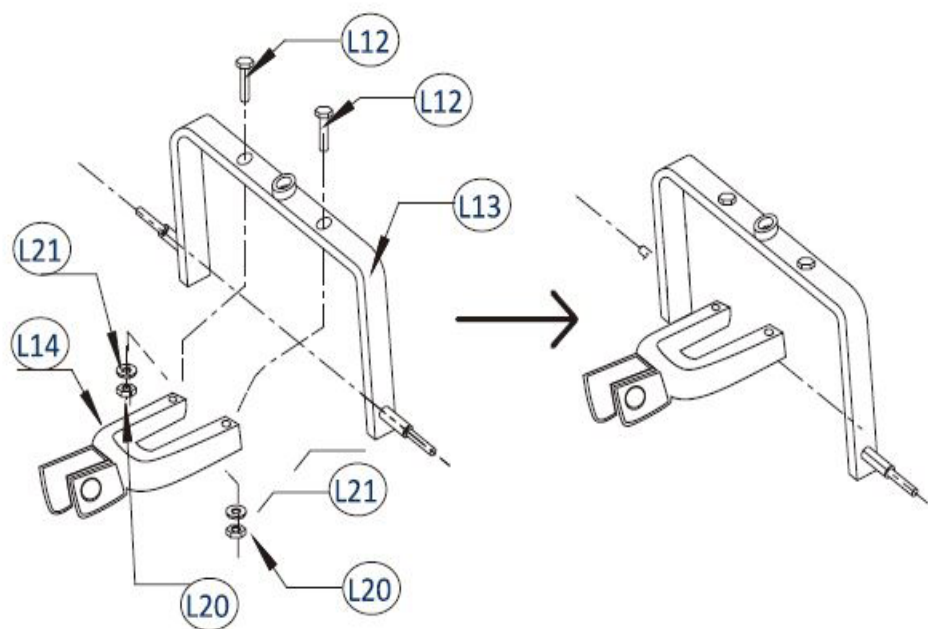

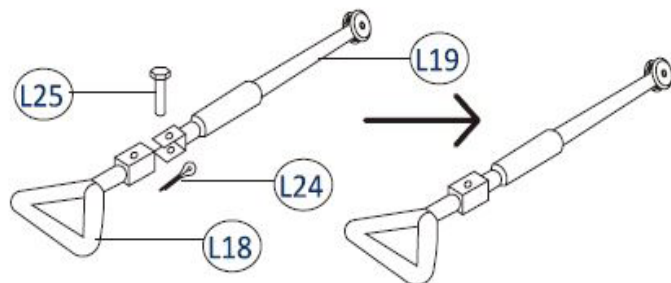
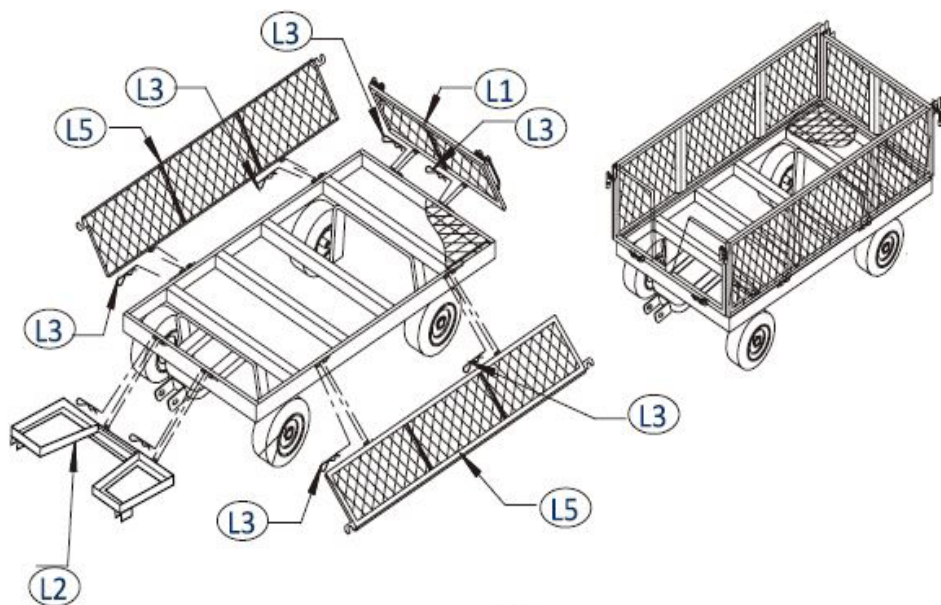
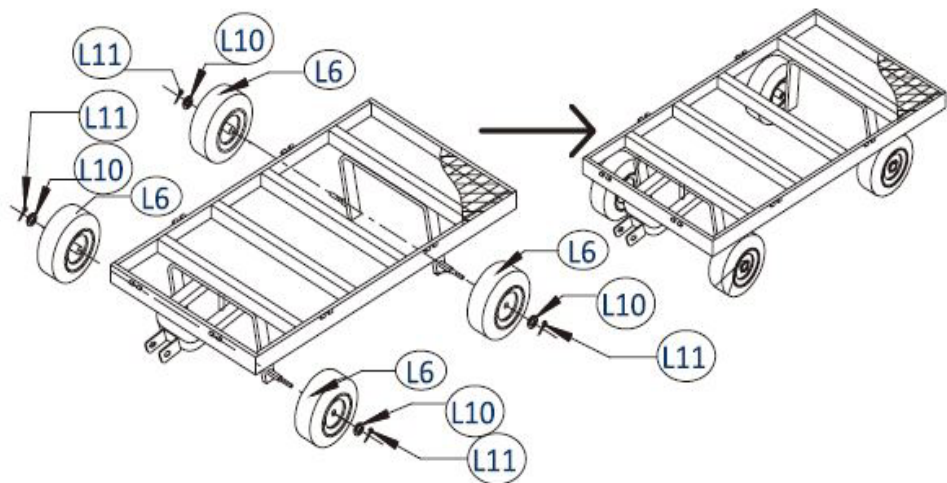

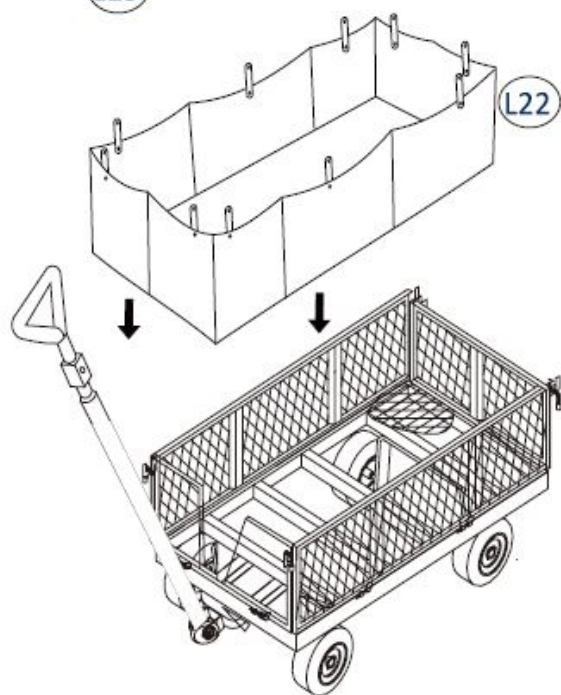
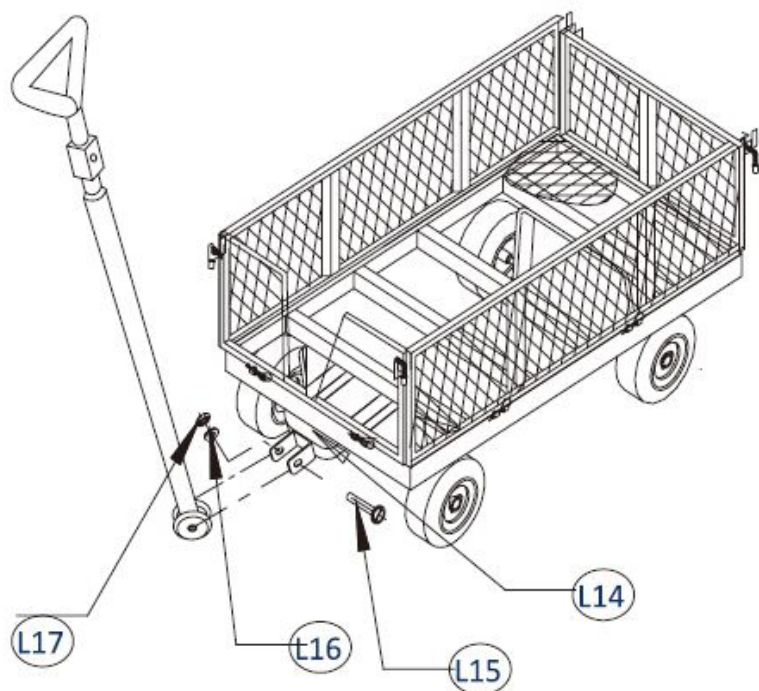

L23

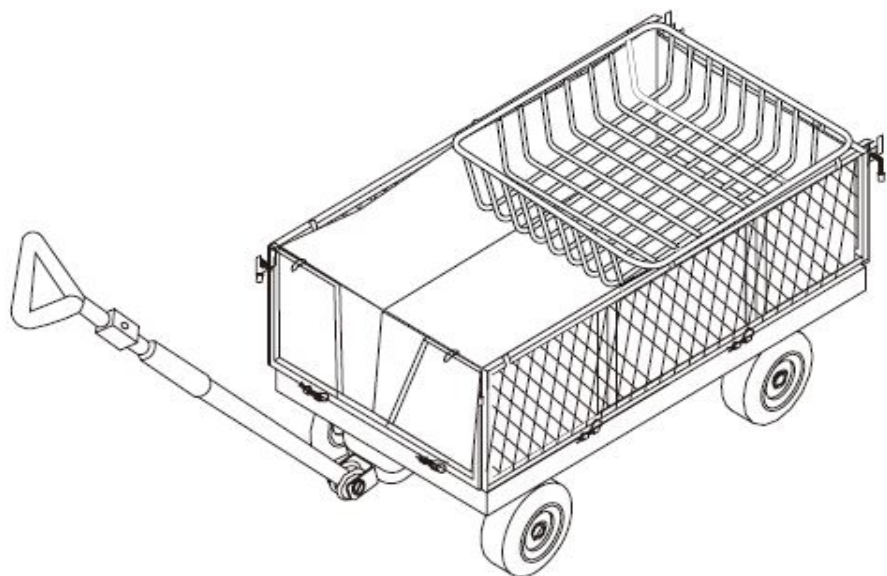
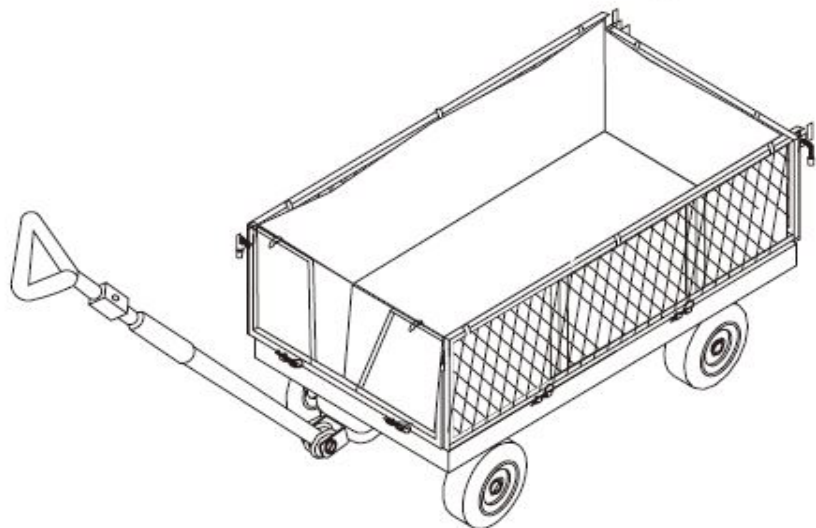







TECHNISCHE DATEN

ONBEST TC550-205L

Gewicht	20,5 kg
Zuladung	550 kg
Wanneninhalt	205 l
Radgröße	10**3.50-4
Größe Gitterrahmen	980 × 510 × 410 mm
Gesamtmaße LxBxH	1020 x 520 x 730 mm
Reifendruck	32 psi / 2,2 bar

Der Hersteller behält sich das Recht auf Druckfehler und Abweichungen in der Darstellung vor. Gleichzeitig auf eventuelle technische Änderungen, welche die Grundparameter und die Funktion des Geräts ohne vorherigen Hinweis nicht beeinflussen.

SICHERHEITSSYMBOL

	Das Produkt muss mit Vorsicht verwendet werden. Die Sicherheitssymbole auf den Aufklebern, mit denen das Produkt versehen ist, verweisen auf die Gefahrenart und erinnern an die präventiven Sicherheitsgrundsätze. Die richtige Interpretation dieser Symbole ermöglicht Ihnen eine sicherere und einfachere Benutzung. Machen Sie sich mit den Sicherheitssymbolen der folgenden Tabelle vertraut und erlernen Sie deren Bedeutung.		Die Aufkleber und die Sicherheitsschilder sind ein untrennbarer Bestandteil des Produkts. Entfernen Sie diese daher unter keinen Umständen, halten Sie diese sichtbar und sauber. Ersetzen Sie diese durch neue, wenn sie fehlen oder beschädigt bzw. unleserlich sind.
	Allgemeines Warnzeichen Achtung! Dieses Symbol wird Sie vor und während der Bedienung der Maschine an die Sicherheitsvorkehrungen erinnern.		Lesen Sie die Betriebsanleitung vor der Benutzung des Transportwagens genau durch
	Verwenden Sie das Gerät nicht im Regen oder bei Feuchtigkeit und lassen Sie es nicht im Freien stehen, wenn es regnet.		Erlauben Sie niemals Kindern, mit dem Wagen zu spielen oder auf ihn zu steigen.
	Max. Traglast		Max. Fassungsvermögen

Widmen Sie den hervorgehobenen Symbolen, welche auf die folgenden abgestuften Risiken hinweisen, besondere Aufmerksamkeit:

 **WARNUNG!** Dieses Symbol mit dem Signalwort "WARNUNG" wird verwendet, um auf eine potenziell gefährliche Situation hinzuweisen, die zum Tod oder zu schweren Verletzungen führen kann, bei nicht Beachtung.

 **VORSICHT!** Dieses Symbol mit dem Signalwort "VORSICHT" wird verwendet, um auf möglichen Gefahren die im Falle der Nichteinhaltung zu leichten oder mittelschweren Verletzungen und / oder Schäden am Produkt oder anderem Eigentum führen können hinzuweisen.

 | Wichtige Mitteilung.

 | **Hinweis:** *Dieses Symbol markiert nützliche Tipps zur Verwendung des Produktes.*

NUTZUNGSBEDINGUNGEN

 **WARNUNG!**

LESEN SIE BITTE SORGFÄLTIG DIE GEBRAUCHSANWEISUNG! Lesen Sie alle Anweisungen vor der Aufnahme des Betriebes. Widmen Sie den Sicherheitsanweisungen besondere Aufmerksamkeit.

Bewahren Sie diese Anleitung an einem sicheren Ort auf und stellen Sie sicher, dass diese Informationen auch für andere Nutzer immer verfügbar sind. Machen Sie sich mit den folgenden Informationen vertraut, um mögliche Schäden an Leben, Gesundheit oder Eigentum von Benutzer und Mitmenschen zu vermeiden.

Die Nichteinhaltung der Anweisungen und Sicherheitsmassnahmen kann die Beschädigung des Produktes, schwere Verletzungen oder sogar einen tödlichen Unfall zur Folge haben.

Falls Sie eine Beschädigung während des Transportes oder beim Auspacken feststellen, benachrichtigen Sie sofort Ihren Lieferanten. Nehmen Sie das Produkt nicht in Betrieb.

BESTIMMUNGSGEMÄSSE VERWENDUNG

Dieses Produkt ist ausschließlich bestimmt:

- für die Beförderung verschiedener Gegenstände, Materialien und Geräte.
- In Übereinstimmung mit den in diesem Handbuch angegebenen Beschreibungen und Sicherheitshinweisen.

Jede andere Verwendung ist nicht bestimmungsgemäß.

Bei nicht sachgemäßer Verwendung für den vorgesehenen Zweck erlischt jegliche Gewährleistung und der Hersteller kann für Schäden nicht verantwortlich gemacht werden. Der Nutzer haftet für alle Schäden an Dritten und deren Eigentum. Eigenmächtige Veränderungen am Gerät schließen eine Haftung des Herstellers/ Händlers für daraus resultierende Schäden aus.

Bitte beachten Sie, dass unsere Geräte bestimmungsgemäß nicht für den Einsatz in gewerblichen, handwerklichen oder industriellen Einsatz konstruiert wurden. Unsere Gewährleistung erlischt, wenn das Gerät in Gewerbe-, Handels- oder Industriebetrieben, sowie bei gleichzusetzenden Tätigkeiten eingesetzt wird.

Überlasten Sie die Maschine nicht und nutzen Sie sie nur in dem Leistungsbereich für den sie konzipiert wurde.

VORSICHT!

Benutzen Sie das Produkt niemals wenn Personen, insbesondere Kinder oder Haustiere in unmittelbarer Nähe sind.

PRODUKTSCHULUNG

 Alle bedienenden Personen müssen in der Nutzung, Bedienung und Einstellung entsprechend geschult sein und vor allem mit den verbotenen Tätigkeiten vertraut sein.

VORSICHT!

Dieses Produkt können Kinder ab 8 Jahre und älter, sowie Personen mit gesenkten physischen, Sinnes- oder mentale Fähigkeiten oder unzureichenden Erfahrungen und Kenntnissen nutzen, wenn sie unter Aufsicht stehen oder über die sichere Nutzung des Produktes geschult wurden und die möglichen Gefahren verstehen. Kinder dürfen nicht mit dem Produkt spielen.

SICHERHEITSANWEISUNGEN

- Der Wagen darf nicht über seine maximale Tragfähigkeit belastet werden.
- Benutzen Sie zur Befestigung beförderter Lasten eine ausreichende Menge zugelassener und geprüfter Spanngurte.
- Auf dem Wagen dürfen keine Personen befördert werden!
- Seien Sie bei hügeligem Gelände und außerhalb befestigter Wege besonders vorsichtig.
- Die maximale sichere Steigfähigkeit des Transportwagens beträgt 13°.
- Alle Reparaturarbeiten, das Schmieren, sowie Einstellarbeiten sind durchzuführen, wenn sich der Wagen in einer gesicherten Ruheposition, insbesondere gegen Wegrollen gesichert, befindet.
- Kontrollieren Sie die Reifen und das Reifenprofil regelmäßig. Wenn Sie Risse, Beulen oder ähnliches feststellen muss der Transportwagen abgestellt und ein Reifenwechsel durchgeführt werden.

AUSPACKEN

- Kontrollieren Sie nach dem Auspacken des Produktes aus der Verpackung sorgfältig alle Teile.
- Entsorgen Sie die Verpackung nicht, bevor Sie nicht sorgfältig überprüft haben, ob alle Teile vorhanden sind und sich nichts mehr in der Verpackung befindet.

- Halten Sie das Verpackungsmaterial (Kunststofftüten, Klammern usw.) fern vor Kindern. Sie stellen eine mögliche Gefahrenquelle dar. Es besteht Verschluckungs- und Erstickungsgefahr!
- Wenn Sie eine Beschädigung beim Auspacken feststellen oder die Lieferung unkomplett ist, informieren Sie sofort Ihren Lieferante. Nehmen Sie das Produkt nicht in Betrieb.
- Wir empfehlen die Verpackung zur weiteren Nutzung aufzubewahren. Achten Sie bei der Entsorgung auf die Vorschriften zum Umweltschutz, trennen Sie die einzelnen Verpackungsteile nach Material und geben Sie diese an den entsprechenden Sammelstellen ab. Weitere Informationen erhalten von den örtlichen Ämtern.

! In der Verpackung kann sich unter Umständen Verbindungsmaterial, wie Schrauben oder Muttern befinden, das sich beim Transport vom Teilmontierten Produkt gelöst hat.

LIEFERUMFANG - SIEHE „TEILELISTE“ AUF DER SEITE 4

- **Standardzubehör kann sich ohne vorhergehende Ankündigung ändern.**
- Dieses Produkt wird teilmontiert geliefert und muss vor der ersten Nutzung zusammengebaut werden. Prüfen Sie vor der Inbetriebnahme alle Verbindungselemente und Schraubverbindungen auf festen Sitz.

MONTAGE

! GEHEN SIE LAUT MONTAGELEITFADEN AUF DEN SEITEN 6 - 9 VOR.

! Montieren Sie die Schrauben in folgender Reihenfolge: Schraube, zu verbindendes Bauteil 1 + zu verbindendes Bauteil 2, Unterlegscheibe, Federring, Mutter. Montieren Sie sämtliche Schrauben der Wanne (Ladefläche) immer mit dem Kopf nach innen.

! Ziehen Sie die Schrauben nicht sofort nach dem Einsetzen fest, sondern immer erst nach Zusammensetzen aller Teile der betreffenden Baugruppe.

! Überprüfen Sie nach Abschluss der Montage das Anziehen aller Schrauben und den Reifendruck (siehe Technische Daten).

BEDIENUNG

i **Hinweis:** Der Universal-Gartenwagen kann auf als Anhänger an einem Zugfahrzeug (z.B. Rasenmähertraktor) verwendet werden.

ANKOPPELN AN EIN ZUGFAHRZEUG

- Für die manuelle Nutzung ist die Deichsel mit einem Handgriff ausgestattet, welcher nach Lösen des Bolzens abgenommen werden kann, damit der Transportwagen hinter ein Zugfahrzeug, das mit einer identischen Kupplung versehen ist, gehangen werden kann. Gehen Sie beim Anhängen immer nach der Anleitung des Zugfahrzeuges, an das Sie den Wagen ankoppeln möchten, vor, die zusammen mit dem Zugfahrzeug geliefert wurde. Der Wagen muss immer gegen selbstständiges Abkoppeln gesichert sein. Denken Sie beim Anfahren und Bremsen daran, dass der Transportwagen nicht gebremst ist.



WARNUNG!

! | Der Wagen ist nicht zum Betrieb aus Straßenverkehrswegen bestimmt.

WARTUNG UND LAGERUNG



VORSICHT!

Kontrollieren Sie vor jeder Verwendung des Wagens den festen Sitz aller Schraubverbindungen.

Durch die richtige Bedienung und Wartung stellen Sie eine sichere Funktion aller Teile des Transportwagens, sowie eine lange Lebensdauer sicher.

Benutzen Sie zum Reinigen niemals aggressive Reinigungsmittel. Diese können zur Beschädigung oder Zerstörung des Wagens, besonders seiner Kunststoffteile, führen.

REIFENDRUCK

Kontrollieren Sie regelmäßig den Druck in den Reifen und halten Sie diesen auf den vorgeschriebenen Werten (siehe Technische Daten). Ein zu geringer Reifendruck führt zu Schäden an Reifen und Reifenschlauch!

REIFENREPARATUR

Eine Reifenreparatur eines beschädigten Reifens muss durch Fachpersonal in einem Reifenservice gemäß dem vorgeschriebenen Verfahren für den betroffenen Reifentyp durchgeführt.

Benutzen Sie nur Reifen der vorgeschriebenen Maße (siehe Technische Daten).

KURZZEITIGE LAGERUNG

Reinigen Sie den Transportwagen nach jeder Nutzung von sämtlichen Verunreinigungen.

Schützen Sie die Maschine gegen ungünstige Witterungseinflüsse – es droht Korrosion.

Eine Abdeckung des Transportwagens ist nur mit einer Atmungsaktiven Luftdurchlässigen Schutzabdeckung möglich. Durch die Abdeckung mit einer luftundurchlässigen Folie fördern Sie die Kondenswasserbildung und mögliche Korrosion. Schäden durch unsachgemäße Lagerung sind nicht durch die Gewährleistung abgedeckt.

LANGFRISTIGE LAGERUNG

- Reinigen Sie den Transportwagen nach jeder Nutzung von sämtlichen Verunreinigungen
- Schützen Sie die Maschine gegen ungünstige Witterungseinflüsse – es droht Korrosion
- Eine Abdeckung des Transportwagens ist nur mit einer Atmungsaktiven Luftdurchlässigen Schutzabdeckung möglich. Durch die Abdeckung mit einer luftundurchlässigen Folie fördern Sie die Kondenswasserbildung und mögliche Korrosion. Schäden durch unsachgemäße Lagerung sind nicht durch die Gewährleistung abgedeckt.
- Befreien Sie beschädigte Stellen von Korrosion und Schützen Sie diese durch ausbessern der Lackschäden gegen erneute Korrosion.
- Pumpen Sie die Reifen auf den richtigen Reifendruck auf.
- Schmieren Sie alle beweglichen Bauteile des des Transportwagen.

KUNDENDIENST

- Im Falle eines Defektes der Maschine sollte diese von einer qualifizierten Servicewerkstatt repariert werden.
- Es dürfen nur original Ersatzteile verwendet werden. Dies ist notwendig um die Sicherheit Ihrer Maschine zu erhalten.
- Wenn Sie technische Beratung, eine Reparatur oder Ersatzteile benötigen wenden Sie sich bitte an Ihren Händler oder direkt an die Bäume online GmbH. www.onbest-shop.de
- Serviceanfragen könne auch direkt an den ONBEST Werkstattservice gesendet werden. Schreiben Sie einfach eine E-Mail an: werkstatt@onbest-shop.de
- Für eine schnell und unkomplizierte Bearbeitung Ihrer Serviceanfragen benötigen wir:
 - Ihre Kontaktdaten inklusive einer Telefonnummer unter der Sie Tagsüber zu erreichen sind
 - die genaue Modellbezeichnung Ihres Gerätes
 - Die Seriennummer des Gerätes und des Motors (bei Benzinmotoren)
 - Die Rechnungsnummer und den Händlernamen, bei dem das Gerät gekauft wurde.

ERSATZTEILE

Die komplette und aktuelle Ersatzteilliste bekommen Sie von unserem Teiledienst.

E-Mailadresse: ersatzteile@onbest-shop.de

ENTSORGUNG



- Dieses Produkt gehört nicht in den Hausmüll. Entsorgen Sie es auf umweltschonende Weise, geben Sie es an einer dafür bestimmten Sammelstelle ab. Einzelheiten erfahren Sie von ihrem Stadt- oder Gemeindeamt oder vom nächsten Wertstoffhof.
- Durch die richtige Entsorgung dieses Produkt nach Beendigung seiner Lebensdauer helfen Sie eventuelle negative Folgen für die Umwelt und die menschliche Gesundheit, zu denen es durch eine unsachgemäße Entsorgung dieses Produkt kommen könnte, zu verhindern.

- Durch eine ungeeignete Entsorgung von Ölresten, Chemikalien, Batterien, Produktteilen (und Ähnlichem) kann es zu einer Verunreinigung von Fließgewässern, Abwässern, der Luft, des Bodens und zu negativen Folgen nicht nur für die Umwelt, sondern auch für die menschliche Gesundheit kommen.
- Geben Sie Verpackung, das Zubehör, die Füllungen und das Produkt zur Wiederverwertung ab.
- Details erfahren Sie bei den örtlichen Ämtern oder bei Sammel- und Wertstoffhöfen.

i **Hinweis:** Eine unsachgemäße Entsorgung kann entsprechend der nationalen Vorschriften geahndet werden.

GEWÄHRLEISTUNG

Gewährleistung auf das Produkt:

Es gelten die allgemeinen Geschäftsbedingungen Ihres Händlers!

ONBEST®



Vertrieb und Service

**BÄUMER online GmbH
Elly-Beinhorn-Str. 1
482 68, Greven**

www.onbest-shop.de